

Luminaires de balisage, signalétique & flashs

SL300/PS

Luminaire de balisage autonome - Permanent / Secours

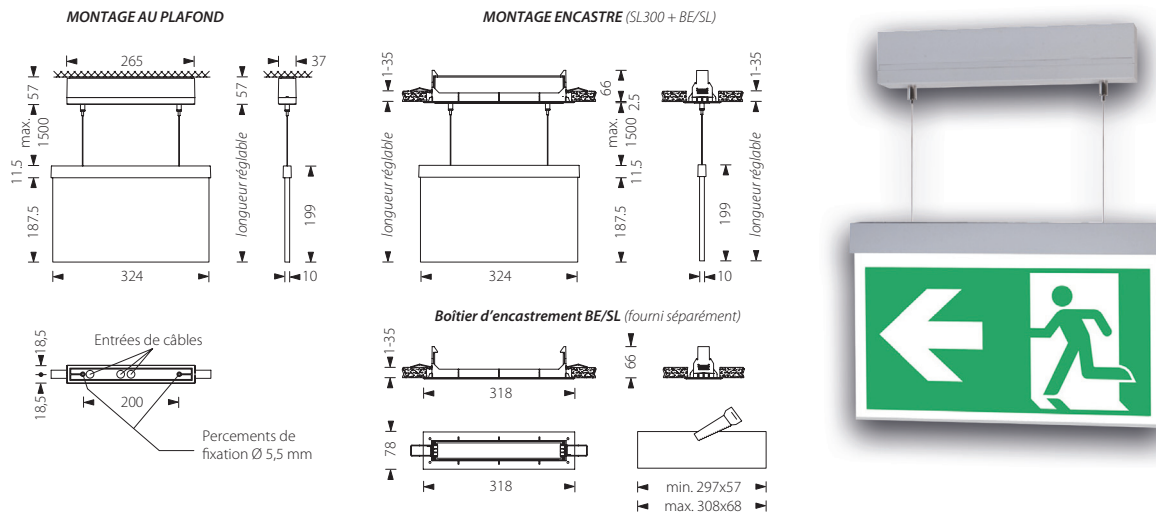

Descriptif et fonctionnement

Luminaire de balisage "drapeau" suspendu pour montage apparent ou encastré au plafond. Ce luminaire est éclairé par une série de LED à haut rendement lumineux.

Alimenté en 230 VAC et équipé d'un accumulateur NiMH intégré, cet appareil autonome est prévu pour être utilisé comme luminaire secours ou permanent-secours.

Caractéristiques techniques

Alimentation :	230 VAC 50 Hz
Source lumineuse :	LED haute puissance 1,5 W
Flux lumineux :	190 lm
Rendement lumineux :	en mode secours : 25%
	en mode permanent : 100%
Durée de vie des LED :	environ 50'000 heures
Consommation :	5 VA
Alimentation de secours :	par accumulateur intégré NiMH 0,8 Ah 4,8 V
Autonomie :	minimum 1 heure
Durée de charge :	environ 8 heures
Température de fonct. :	0 °C à +35 °C
Boîtier (LxHxP) :	polycarbonate blanc; 265 x 57 x 37 mm
Plaque de plexiglas (LxHxP) :	type à haut pouvoir de transmission et de diffusion lumineuse; 324 x 178.5 x 10 mm
Suspentes :	2 câbles transparents d'une longueur de 1,5 m
Raccordement (Ø max.) :	3 x 2,5 mm ²
Inclus :	Pictogrammes : flèche bas, flèche droite, flèche gauche
Option :	Boîtier d'encastrement BE/SL
Classe de protection :	IP40
Normes :	DIN EN 60598-1/-2-22 et DIN EN 1838

